

平成27年度 宮崎県高等学校総合体育大会・バスケットボール競技 組み合わせ  
男子の部

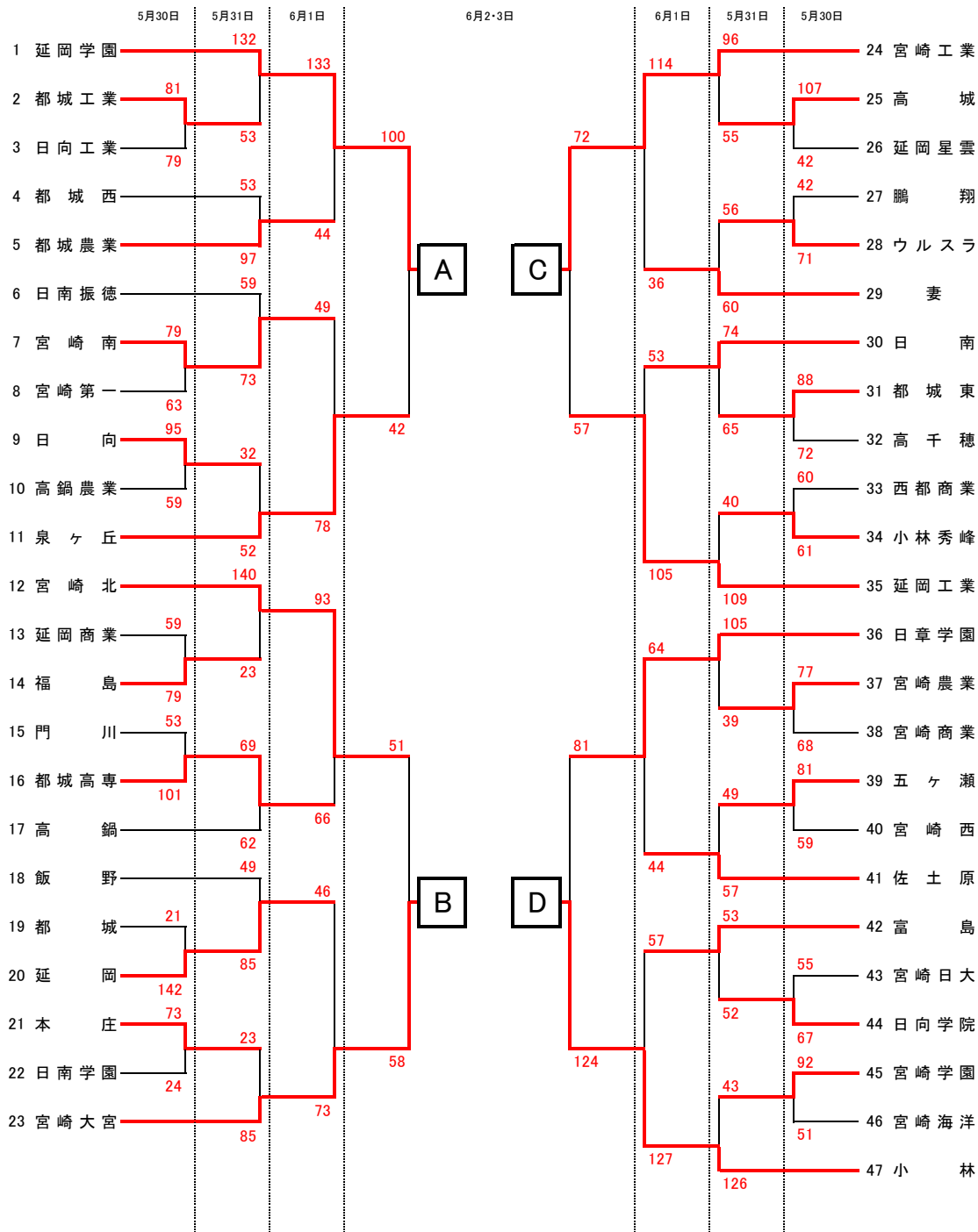

決勝リーグ(2-3日)

延岡学園	112	36	宮崎工業
111	105	60	74
43	51	48	99
宮崎大宮	34	87	小林

最終結果

優勝	延岡学園	高等学校
準優勝	小林	高等学校
3位	宮崎工業	高等学校
4位	宮崎大宮	高等学校

※優勝チームは、7月29日より京都府で開催される全国高校総体に出場します。  
※上位2チームは、6月20日より鹿児島県で開催される九州高校総体に出場します。

平成27年度 宮崎県高等学校総合体育大会・バスケットボール競技 組み合わせ  
女子の部

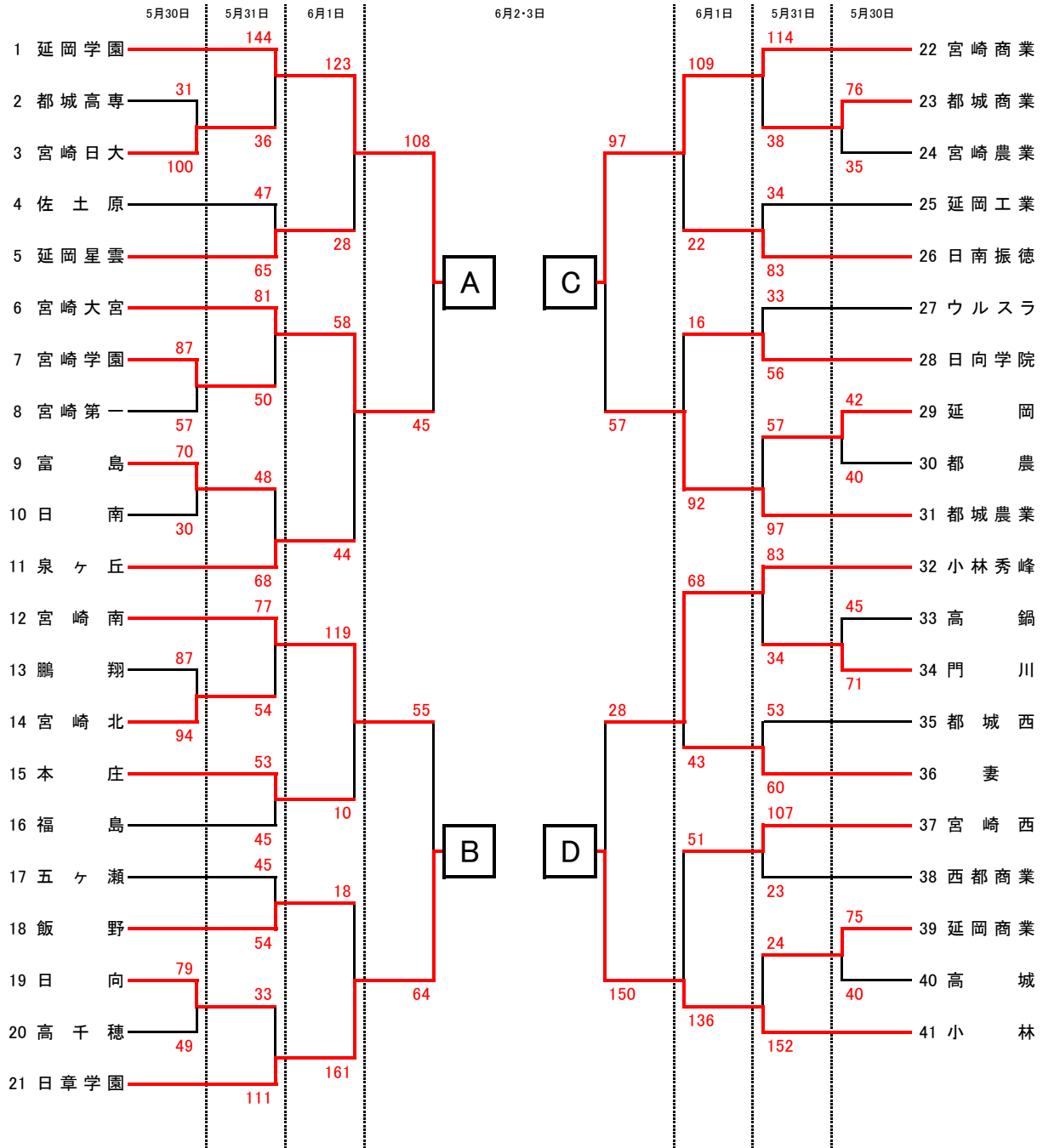

決勝リーグ(2・3日)

延岡学園	76	61	宮崎商業
95			54
63	54	75	
51			61
55	54	97	小林

最終結果

優勝 小林  
 準優勝 延岡学園  
 3位 宮崎商業  
 4位 日章学園

高等学校  
 高等学校  
 高等学校  
 高等学校

※優勝チームは、7月29日より京都府で開催される全国高校総体に出場します。  
 ※上位2チームは、6月20日より鹿児島県で開催される九州高校総体に出場します。

平成27年度 宮崎県高等学校総合体育大会・バスケットボール競技 大会結果(男子詳細)

◎男子試合結果【5月30日(土)】

F1 日大 55	$\begin{bmatrix} 11 & 16 \\ 13 & 13 \\ 17 & 16 \\ 14 & 22 \end{bmatrix}$	67 日向学	E2 高城 107	$\begin{bmatrix} 32 & 7 \\ 23 & 6 \\ 30 & 16 \\ 22 & 13 \end{bmatrix}$	42 星雲	F2 延商 59	$\begin{bmatrix} 18 & 16 \\ 11 & 19 \\ 14 & 15 \\ 16 & 29 \end{bmatrix}$	79 福島
G2 日向 95	$\begin{bmatrix} 30 & 17 \\ 18 & 15 \\ 21 & 8 \\ 26 & 19 \end{bmatrix}$	59 高鍋農	H1 都城工 81	$\begin{bmatrix} 15 & 24 \\ 22 & 16 \\ 18 & 14 \\ 15 & 16 \\ 11 & 9 \end{bmatrix}$	79 日向工	H2 都城東 88	$\begin{bmatrix} 20 & 18 \\ 24 & 11 \\ 15 & 21 \\ 29 & 22 \end{bmatrix}$	72 高千穂
I2 宮崎農 77	$\begin{bmatrix} 18 & 17 \\ 15 & 15 \\ 24 & 16 \\ 20 & 20 \end{bmatrix}$	68 宮崎商	J2 門川 53	$\begin{bmatrix} 12 & 18 \\ 13 & 26 \\ 14 & 23 \\ 14 & 34 \end{bmatrix}$	101 高専	K1 本庄 73	$\begin{bmatrix} 13 & 7 \\ 17 & 7 \\ 24 & 2 \\ 19 & 8 \end{bmatrix}$	24 日南学
K2 五ヶ瀬 81	$\begin{bmatrix} 10 & 10 \\ 27 & 10 \\ 20 & 22 \\ 24 & 17 \end{bmatrix}$	59 宮崎西	M1 鵬翔 42	$\begin{bmatrix} 10 & 18 \\ 11 & 13 \\ 11 & 22 \\ 10 & 18 \end{bmatrix}$	71 ウルスラ	N2 都城 21	$\begin{bmatrix} 4 & 46 \\ 2 & 30 \\ 9 & 29 \\ 6 & 37 \end{bmatrix}$	142 延岡
P1 西都商 60	$\begin{bmatrix} 13 & 13 \\ 12 & 12 \\ 19 & 18 \\ 16 & 18 \end{bmatrix}$	61 秀峰	O2 宮崎南 79	$\begin{bmatrix} 24 & 19 \\ 17 & 10 \\ 20 & 24 \\ 18 & 10 \end{bmatrix}$	63 第一	P2 宮学 92	$\begin{bmatrix} 20 & 4 \\ 27 & 11 \\ 27 & 18 \\ 18 & 18 \end{bmatrix}$	51 海洋

◎男子試合結果【5月31日(日)】

F1 宮学 43	$\begin{bmatrix} 9 & 37 \\ 7 & 27 \\ 15 & 31 \\ 12 & 31 \end{bmatrix}$	126 小林	E2 日向 32	$\begin{bmatrix} 5 & 19 \\ 7 & 11 \\ 11 & 12 \\ 9 & 10 \end{bmatrix}$	52 泉ヶ丘	F2 日南 74	$\begin{bmatrix} 17 & 8 \\ 19 & 16 \\ 20 & 20 \\ 18 & 21 \end{bmatrix}$	65 都城東
E3 本庄 23	$\begin{bmatrix} 4 & 19 \\ 11 & 17 \\ 8 & 27 \\ 0 & 22 \end{bmatrix}$	85 大宮	F3 振徳 59	$\begin{bmatrix} 8 & 17 \\ 18 & 21 \\ 14 & 8 \\ 19 & 27 \end{bmatrix}$	73 宮崎南	G1 都城西 53	$\begin{bmatrix} 10 & 31 \\ 9 & 19 \\ 14 & 27 \\ 20 & 20 \end{bmatrix}$	97 都城農
H1 延学 132	$\begin{bmatrix} 31 & 13 \\ 26 & 14 \\ 27 & 16 \\ 48 & 10 \end{bmatrix}$	53 都城工	H2 宮崎北 140	$\begin{bmatrix} 42 & 3 \\ 35 & 0 \\ 32 & 16 \\ 31 & 4 \end{bmatrix}$	23 福島	G3 宮崎工 96	$\begin{bmatrix} 28 & 11 \\ 16 & 19 \\ 24 & 13 \\ 28 & 12 \end{bmatrix}$	55 高城
H4 ウルスラ 56	$\begin{bmatrix} 11 & 15 \\ 9 & 15 \\ 11 & 15 \\ 25 & 15 \end{bmatrix}$	60 妻	I1 高専 69	$\begin{bmatrix} 19 & 16 \\ 16 & 15 \\ 12 & 16 \\ 22 & 15 \end{bmatrix}$	62 高鍋	I3 秀峰 40	$\begin{bmatrix} 11 & 24 \\ 4 & 28 \\ 11 & 28 \\ 14 & 29 \end{bmatrix}$	109 延岡工
J4 日章 105	$\begin{bmatrix} 24 & 12 \\ 21 & 8 \\ 35 & 6 \\ 25 & 13 \end{bmatrix}$	39 宮崎農	R1 飯野 49	$\begin{bmatrix} 10 & 30 \\ 14 & 17 \\ 19 & 22 \\ 6 & 16 \end{bmatrix}$	85 延岡	Q3 富島 53	$\begin{bmatrix} 13 & 12 \\ 18 & 13 \\ 11 & 11 \\ 11 & 16 \end{bmatrix}$	52 日向学
R4 五ヶ瀬 49	$\begin{bmatrix} 8 & 16 \\ 5 & 19 \\ 18 & 8 \\ 18 & 14 \end{bmatrix}$	57 佐土原						



◎男子試合結果【6月1日(月)】

A2 延学 133	$\begin{bmatrix} 28 & 15 \\ 36 & 7 \\ 35 & 8 \\ 34 & 14 \end{bmatrix}$	44 都城農	B2 富島 57	$\begin{bmatrix} 21 & 33 \\ 10 & 41 \\ 14 & 19 \\ 12 & 34 \end{bmatrix}$	127 小林	A4 宮崎工 114	$\begin{bmatrix} 30 & 9 \\ 23 & 13 \\ 39 & 6 \\ 22 & 8 \end{bmatrix}$	36 妻
--------------	--	--------	-------------	--	--------	---------------	---	------

B4 日章 64	$\begin{bmatrix} 13 & 8 \\ 19 & 17 \\ 16 & 12 \\ 16 & 7 \end{bmatrix}$	44 佐土原	C2 延岡 46	$\begin{bmatrix} 17 & 20 \\ 8 & 13 \\ 12 & 16 \\ 9 & 24 \end{bmatrix}$	73 大宮	D2 日南 53	$\begin{bmatrix} 6 & 26 \\ 9 & 35 \\ 17 & 24 \\ 21 & 20 \end{bmatrix}$	105 延岡工
-------------	--	--------	-------------	--	-------	-------------	--	---------

C4 宮崎北 93	$\begin{bmatrix} 29 & 23 \\ 11 & 17 \\ 29 & 17 \\ 24 & 9 \end{bmatrix}$	66 高専	D4 宮崎南 49	$\begin{bmatrix} 15 & 28 \\ 10 & 16 \\ 14 & 17 \\ 10 & 17 \end{bmatrix}$	78 泉ヶ丘
--------------	---	-------	--------------	--	--------

◎男子試合結果【6月2日(火)】

A3 延学 100	$\begin{bmatrix} 22 & 11 \\ 28 & 7 \\ 18 & 22 \\ 32 & 2 \end{bmatrix}$	42 泉ヶ丘	B3 宮崎工 72	$\begin{bmatrix} 25 & 14 \\ 16 & 11 \\ 10 & 17 \\ 21 & 15 \end{bmatrix}$	57 延岡工	A4 宮崎北 51	$\begin{bmatrix} 18 & 15 \\ 7 & 17 \\ 5 & 19 \\ 21 & 7 \end{bmatrix}$	58 大宮
--------------	--	--------	--------------	--	--------	--------------	---	-------

B4 日章 81	$\begin{bmatrix} 22 & 29 \\ 17 & 37 \\ 19 & 32 \\ 23 & 26 \end{bmatrix}$	124 小林	A6 延学 112	$\begin{bmatrix} 27 & 4 \\ 35 & 0 \\ 32 & 20 \\ 18 & 12 \end{bmatrix}$	36 宮崎工	B6 大宮 34	$\begin{bmatrix} 5 & 25 \\ 11 & 19 \\ 9 & 27 \\ 9 & 16 \end{bmatrix}$	87 小林
-------------	--	--------	--------------	--	--------	-------------	---	-------

◎男子試合結果【6月3日(水)】

A2 延学 111	$\begin{bmatrix} 32 & 12 \\ 34 & 6 \\ 27 & 8 \\ 18 & 17 \end{bmatrix}$	43 大宮	B2 宮崎工 74	$\begin{bmatrix} 19 & 19 \\ 9 & 24 \\ 27 & 28 \\ 19 & 28 \end{bmatrix}$	99 小林
--------------	--	-------	--------------	---	-------

A4 延学 105	$\begin{bmatrix} 27 & 10 \\ 23 & 12 \\ 28 & 12 \\ 27 & 14 \end{bmatrix}$	48 小林	B4 宮崎工 60	$\begin{bmatrix} 12 & 8 \\ 14 & 12 \\ 18 & 18 \\ 16 & 13 \end{bmatrix}$	51 大宮
--------------	--	-------	--------------	---	-------

平成27年度 宮崎県高等学校総合体育大会・バスケットボール競技 大会結果(女子詳細)

◎女子試合結果【5月30日(土)】

E1 延商 75	$\begin{bmatrix} 21 & 8 \\ 16 & 7 \\ 27 & 8 \\ 11 & 17 \end{bmatrix}$	40 高城	G1 日向 79	$\begin{bmatrix} 12 & 12 \\ 20 & 9 \\ 25 & 12 \\ 22 & 16 \end{bmatrix}$	49 高千穂	I1 都城商 76	$\begin{bmatrix} 10 & 8 \\ 22 & 9 \\ 27 & 6 \\ 17 & 12 \end{bmatrix}$	35 宮崎農
J1 高鍋 45	$\begin{bmatrix} 9 & 17 \\ 4 & 23 \\ 17 & 14 \\ 15 & 17 \end{bmatrix}$	71 門川	L1 高専 31	$\begin{bmatrix} 8 & 19 \\ 7 & 31 \\ 10 & 37 \\ 6 & 13 \end{bmatrix}$	100 日大	L2 富島 70	$\begin{bmatrix} 13 & 10 \\ 15 & 3 \\ 18 & 6 \\ 24 & 11 \end{bmatrix}$	30 日南
N1 延岡 42	$\begin{bmatrix} 19 & 13 \\ 5 & 7 \\ 14 & 4 \\ 4 & 16 \end{bmatrix}$	40 都農	M2 鷗翔 87	$\begin{bmatrix} 17 & 21 \\ 15 & 20 \\ 24 & 18 \\ 31 & 35 \end{bmatrix}$	94 宮崎北	O1 宮学 87	$\begin{bmatrix} 19 & 14 \\ 14 & 6 \\ 24 & 14 \\ 30 & 23 \end{bmatrix}$	57 第一

◎女子試合結果【5月31日(日)】

E1 日向 33	$\begin{bmatrix} 7 & 26 \\ 8 & 33 \\ 2 & 19 \\ 16 & 33 \end{bmatrix}$	111 日章	E4 大宮 81	$\begin{bmatrix} 24 & 15 \\ 18 & 3 \\ 18 & 18 \\ 21 & 14 \end{bmatrix}$	50 宮学	F4 延岡工 34	$\begin{bmatrix} 7 & 24 \\ 12 & 12 \\ 9 & 21 \\ 6 & 26 \end{bmatrix}$	83 振徳
G2 都城西 53	$\begin{bmatrix} 14 & 12 \\ 15 & 15 \\ 11 & 13 \\ 13 & 20 \end{bmatrix}$	60 妻	H3 宮崎南 77	$\begin{bmatrix} 22 & 12 \\ 24 & 5 \\ 21 & 19 \\ 10 & 18 \end{bmatrix}$	54 宮崎北	G4 延商 24	$\begin{bmatrix} 11 & 40 \\ 2 & 37 \\ 4 & 36 \\ 7 & 39 \end{bmatrix}$	152 小林
J1 ウルスラ 33	$\begin{bmatrix} 14 & 15 \\ 3 & 17 \\ 6 & 13 \\ 10 & 11 \end{bmatrix}$	56 日向学	I2 秀峰 83	$\begin{bmatrix} 23 & 8 \\ 14 & 7 \\ 20 & 13 \\ 26 & 6 \end{bmatrix}$	34 門川	J2 本庄 53	$\begin{bmatrix} 10 & 8 \\ 13 & 12 \\ 14 & 12 \\ 16 & 13 \end{bmatrix}$	45 福島
J3 宮崎商 114	$\begin{bmatrix} 32 & 5 \\ 22 & 16 \\ 33 & 13 \\ 27 & 4 \end{bmatrix}$	38 都城商	I4 延岡 57	$\begin{bmatrix} 10 & 29 \\ 9 & 28 \\ 18 & 23 \\ 20 & 17 \end{bmatrix}$	97 都城農	Q1 佐土原 47	$\begin{bmatrix} 12 & 25 \\ 14 & 11 \\ 11 & 12 \\ 10 & 17 \end{bmatrix}$	65 星雲
Q2 富島 48	$\begin{bmatrix} 15 & 14 \\ 17 & 25 \\ 6 & 19 \\ 10 & 10 \end{bmatrix}$	68 泉ヶ丘	R2 五ヶ瀬 45	$\begin{bmatrix} 12 & 6 \\ 7 & 18 \\ 10 & 10 \\ 16 & 20 \end{bmatrix}$	54 飯野	R3 宮崎西 107	$\begin{bmatrix} 30 & 6 \\ 25 & 5 \\ 26 & 6 \\ 26 & 6 \end{bmatrix}$	23 西都商
Q4 延学 144	$\begin{bmatrix} 48 & 7 \\ 33 & 7 \\ 40 & 10 \\ 23 & 12 \end{bmatrix}$	36 日大						

◎女子試合結果【6月1日(月)】

A1 延学 123	$\begin{bmatrix} 37 & 4 \\ 27 & 8 \\ 37 & 4 \\ 22 & 12 \end{bmatrix}$	28 星雲	B1 宮崎西 51	$\begin{bmatrix} 11 & 40 \\ 16 & 33 \\ 12 & 38 \\ 12 & 25 \end{bmatrix}$	136 小林	A3 宮崎商 109	$\begin{bmatrix} 37 & 2 \\ 25 & 2 \\ 15 & 10 \\ 32 & 8 \end{bmatrix}$	22 振徳
B3 飯野 18	$\begin{bmatrix} 2 & 35 \\ 5 & 36 \\ 5 & 41 \\ 6 & 49 \end{bmatrix}$	161 日章	C1 大宮 58	$\begin{bmatrix} 20 & 3 \\ 11 & 9 \\ 15 & 14 \\ 12 & 18 \end{bmatrix}$	44 泉ヶ丘	D1 秀峰 68	$\begin{bmatrix} 16 & 11 \\ 19 & 4 \\ 12 & 19 \\ 21 & 9 \end{bmatrix}$	43 妻
C3 宮崎南 119	$\begin{bmatrix} 41 & 0 \\ 31 & 6 \\ 27 & 1 \\ 20 & 3 \end{bmatrix}$	10 本庄	D3 日向学 16	$\begin{bmatrix} 2 & 29 \\ 4 & 13 \\ 2 & 27 \\ 8 & 23 \end{bmatrix}$	92 都城農			

◎女子試合結果【6月2日(火)】

A1 延学 108	$\begin{bmatrix} 22 & 8 \\ 30 & 14 \\ 26 & 15 \\ 30 & 8 \end{bmatrix}$	45 大宮	B1 宮崎商 97	$\begin{bmatrix} 21 & 13 \\ 30 & 8 \\ 16 & 7 \\ 30 & 29 \end{bmatrix}$	57 都城農	A2 宮崎南 55	$\begin{bmatrix} 19 & 12 \\ 13 & 12 \\ 6 & 20 \\ 17 & 20 \end{bmatrix}$	64 日章
B2 秀峰 28	$\begin{bmatrix} 4 & 41 \\ 2 & 48 \\ 7 & 29 \\ 15 & 32 \end{bmatrix}$	150 小林	A5 延学 76	$\begin{bmatrix} 15 & 7 \\ 14 & 17 \\ 20 & 12 \\ 27 & 25 \end{bmatrix}$	61 宮崎商	B5 日章 54	$\begin{bmatrix} 11 & 27 \\ 13 & 18 \\ 18 & 23 \\ 12 & 29 \end{bmatrix}$	97 小林

◎女子試合結果【6月3日(水)】

A1 延学 95	$\begin{bmatrix} 32 & 12 \\ 14 & 11 \\ 18 & 21 \\ 31 & 11 \end{bmatrix}$	55 日章	B1 宮崎商 54	$\begin{bmatrix} 11 & 16 \\ 12 & 22 \\ 19 & 8 \\ 12 & 15 \end{bmatrix}$	61 小林
A3 延学 63	$\begin{bmatrix} 10 & 20 \\ 13 & 17 \\ 14 & 17 \\ 26 & 21 \end{bmatrix}$	75 小林	B3 宮崎商 54	$\begin{bmatrix} 10 & 16 \\ 11 & 12 \\ 16 & 8 \\ 17 & 15 \end{bmatrix}$	51 日章