

平成26年度 宮崎県高等学校総合体育大会・バスケットボール競技 組み合わせ
男子の部

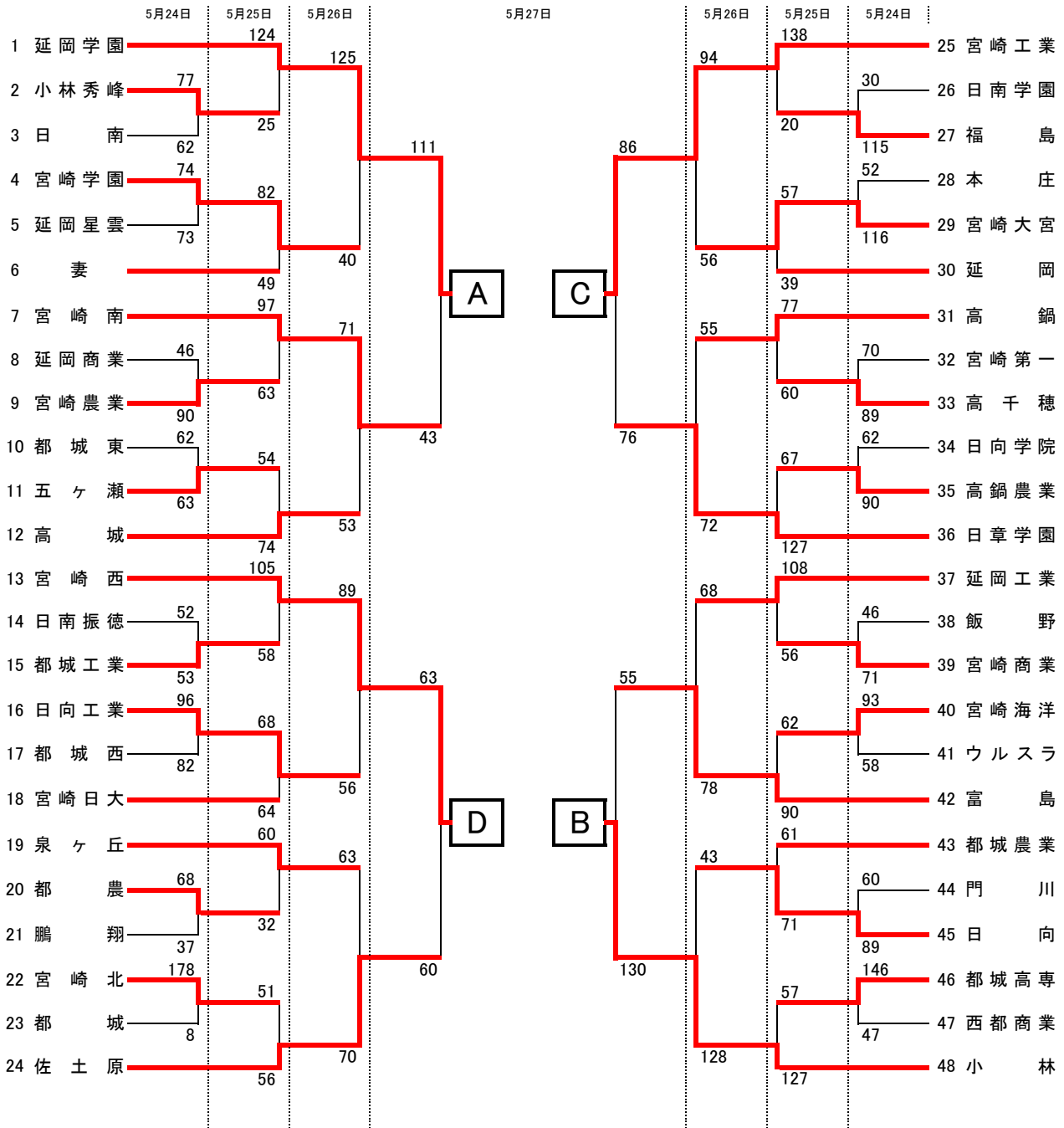

決勝リーグ (27・28日)

延岡学園	72	76	宮崎工業
小林	135	48	宮崎西

最終結果

優勝
準優勝
3位
4位

高等学校
高等学校
高等学校
高等学校

平成26年度 宮崎県高等学校総合体育大会・バスケットボール競技 大会結果(男子詳細)

◎男子試合結果【5月24日(土)】

C1 延商 46	$\begin{bmatrix} 19 & 29 \\ 12 & 12 \\ 7 & 28 \\ 8 & 21 \end{bmatrix}$	90 宮農	D1 門川 60	$\begin{bmatrix} 10 & 25 \\ 11 & 15 \\ 23 & 26 \\ 16 & 23 \end{bmatrix}$	89 日向	C2 本庄 52	$\begin{bmatrix} 12 & 28 \\ 9 & 26 \\ 18 & 32 \\ 13 & 30 \end{bmatrix}$	116 大宮
E1 都城東 62	$\begin{bmatrix} 17 & 23 \\ 14 & 8 \\ 16 & 13 \\ 15 & 19 \end{bmatrix}$	63 五ヶ瀬	G1 宮学 74	$\begin{bmatrix} 14 & 19 \\ 19 & 17 \\ 23 & 18 \\ 18 & 19 \end{bmatrix}$	73 星雲	H1 振徳 52	$\begin{bmatrix} 6 & 14 \\ 18 & 4 \\ 10 & 16 \\ 18 & 19 \end{bmatrix}$	53 都工
I1 第一 70	$\begin{bmatrix} 12 & 14 \\ 19 & 16 \\ 13 & 28 \\ 26 & 31 \end{bmatrix}$	89 高千穂	J1 日向学 72	$\begin{bmatrix} 20 & 30 \\ 15 & 15 \\ 15 & 25 \\ 22 & 20 \end{bmatrix}$	90 高鍋農	I2 飯野 46	$\begin{bmatrix} 10 & 18 \\ 16 & 17 \\ 6 & 17 \\ 14 & 19 \end{bmatrix}$	71 宮商
J2 日向工 96	$\begin{bmatrix} 24 & 10 \\ 27 & 26 \\ 15 & 28 \\ 30 & 18 \end{bmatrix}$	82 都城西	K1 日南学 30	$\begin{bmatrix} 14 & 26 \\ 8 & 23 \\ 6 & 36 \\ 2 & 30 \end{bmatrix}$	115 福島	L1 宮北 178	$\begin{bmatrix} 36 & 4 \\ 39 & 2 \\ 53 & 0 \\ 50 & 2 \end{bmatrix}$	8 都城
L2 高専 146	$\begin{bmatrix} 29 & 11 \\ 41 & 11 \\ 40 & 16 \\ 36 & 9 \end{bmatrix}$	47 西都商	M1 都農 68	$\begin{bmatrix} 18 & 6 \\ 16 & 8 \\ 23 & 9 \\ 11 & 14 \end{bmatrix}$	37 鷗翔	N1 海洋 93	$\begin{bmatrix} 27 & 12 \\ 29 & 13 \\ 19 & 12 \\ 18 & 21 \end{bmatrix}$	58 ウルストラ
N2 秀峰 77	$\begin{bmatrix} 26 & 13 \\ 20 & 11 \\ 15 & 12 \\ 16 & 26 \end{bmatrix}$	62 日南						

◎男子試合結果【5月25日(日)】

C1 宮西 105	$\begin{bmatrix} 33 & 13 \\ 28 & 14 \\ 14 & 23 \\ 30 & 8 \end{bmatrix}$	58 都工	D1 泉ヶ丘 60	$\begin{bmatrix} 22 & 4 \\ 11 & 3 \\ 13 & 13 \\ 14 & 12 \end{bmatrix}$	32 都農	D3 大宮 57	$\begin{bmatrix} 9 & 12 \\ 12 & 4 \\ 20 & 9 \\ 16 & 14 \end{bmatrix}$	39 延岡
D3 延学 124	$\begin{bmatrix} 26 & 6 \\ 26 & 5 \\ 32 & 7 \\ 40 & 7 \end{bmatrix}$	25 秀峰	F1 五ヶ瀬 54	$\begin{bmatrix} 8 & 30 \\ 14 & 11 \\ 12 & 17 \\ 20 & 16 \end{bmatrix}$	74 高城	E2 高専 57	$\begin{bmatrix} 12 & 26 \\ 4 & 42 \\ 20 & 33 \\ 21 & 26 \end{bmatrix}$	127 小林
F2 日向工 68	$\begin{bmatrix} 17 & 15 \\ 18 & 20 \\ 15 & 20 \\ 18 & 9 \end{bmatrix}$	64 日大	E3 宮北 51	$\begin{bmatrix} 14 & 10 \\ 18 & 14 \\ 2 & 19 \\ 17 & 13 \end{bmatrix}$	56 佐土原	F4 延岡工 108	$\begin{bmatrix} 35 & 12 \\ 22 & 18 \\ 23 & 13 \\ 28 & 13 \end{bmatrix}$	56 宮商
H1 宮学 82	$\begin{bmatrix} 12 & 10 \\ 14 & 13 \\ 22 & 15 \\ 34 & 11 \end{bmatrix}$	49 妻	G3 宮崎工 138	$\begin{bmatrix} 31 & 9 \\ 36 & 8 \\ 30 & 1 \\ 41 & 2 \end{bmatrix}$	20 福島	G4 高鍋農 67	$\begin{bmatrix} 7 & 37 \\ 26 & 26 \\ 18 & 34 \\ 16 & 30 \end{bmatrix}$	127 日章
H4 海洋 62	$\begin{bmatrix} 18 & 23 \\ 13 & 18 \\ 13 & 23 \\ 18 & 26 \end{bmatrix}$	90 富島	J1 高鍋 77	$\begin{bmatrix} 24 & 12 \\ 13 & 17 \\ 13 & 11 \\ 27 & 20 \end{bmatrix}$	60 高千穂	I2 都城農 61	$\begin{bmatrix} 12 & 23 \\ 20 & 15 \\ 21 & 17 \\ 8 & 16 \end{bmatrix}$	71 日向
J3 宮南 97	$\begin{bmatrix} 15 & 17 \\ 26 & 14 \\ 27 & 14 \\ 29 & 18 \end{bmatrix}$	63 宮農						

◎男子試合結果【5月26日(月)】

A1 延学 125	$\begin{bmatrix} 34 & 6 \\ 27 & 7 \\ 35 & 11 \\ 29 & 16 \end{bmatrix}$	40 宮学	B1 高鍋 55	$\begin{bmatrix} 15 & 12 \\ 9 & 26 \\ 10 & 20 \\ 21 & 14 \end{bmatrix}$	72 日章	A2 日向 43	$\begin{bmatrix} 15 & 29 \\ 6 & 25 \\ 7 & 47 \\ 15 & 27 \end{bmatrix}$	128 小林
--------------	--	-------	-------------	---	-------	-------------	--	--------

B2 延岡工 68	$\begin{bmatrix} 16 & 20 \\ 21 & 21 \\ 13 & 17 \\ 18 & 20 \end{bmatrix}$	78 富島	A3 宮崎工 94	$\begin{bmatrix} 24 & 14 \\ 26 & 16 \\ 24 & 10 \\ 20 & 16 \end{bmatrix}$	56 大宮	B3 宮南 71	$\begin{bmatrix} 15 & 13 \\ 22 & 9 \\ 16 & 16 \\ 18 & 15 \end{bmatrix}$	53 高城
--------------	--	-------	--------------	--	-------	-------------	---	-------

A4 泉ヶ丘 63	$\begin{bmatrix} 18 & 21 \\ 14 & 14 \\ 15 & 13 \\ 16 & 22 \end{bmatrix}$	70 佐土原	B4 宮西 89	$\begin{bmatrix} 23 & 9 \\ 9 & 15 \\ 31 & 15 \\ 26 & 17 \end{bmatrix}$	56 日向工
--------------	--	--------	-------------	--	--------

◎男子試合結果【5月27日(火)】

A1 延学 111	$\begin{bmatrix} 30 & 6 \\ 27 & 10 \\ 33 & 10 \\ 21 & 17 \end{bmatrix}$	43 宮南	B1 宮崎工 86	$\begin{bmatrix} 22 & 11 \\ 23 & 26 \\ 26 & 12 \\ 15 & 27 \end{bmatrix}$	76 日章	A2 富島 55	$\begin{bmatrix} 13 & 32 \\ 18 & 26 \\ 14 & 33 \\ 10 & 39 \end{bmatrix}$	130 小林
--------------	---	-------	--------------	--	-------	-------------	--	--------

B2 宮西 63	$\begin{bmatrix} 16 & 17 \\ 11 & 17 \\ 25 & 11 \\ 11 & 15 \end{bmatrix}$	60 佐土原	A3 延学 72	$\begin{bmatrix} 22 & 12 \\ 16 & 21 \\ 23 & 15 \\ 11 & 28 \end{bmatrix}$	76 宮崎工	A4 宮西 48	$\begin{bmatrix} 13 & 31 \\ 14 & 19 \\ 10 & 40 \\ 11 & 45 \end{bmatrix}$	135 小林
-------------	--	--------	-------------	--	--------	-------------	--	--------

平成26年度 宮崎県高等学校総合体育大会・バスケットボール競技 組み合わせ
女子の部

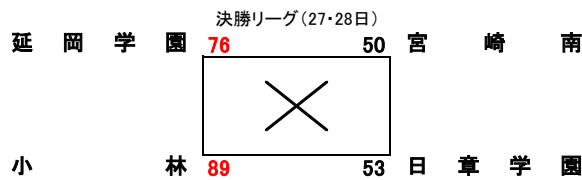
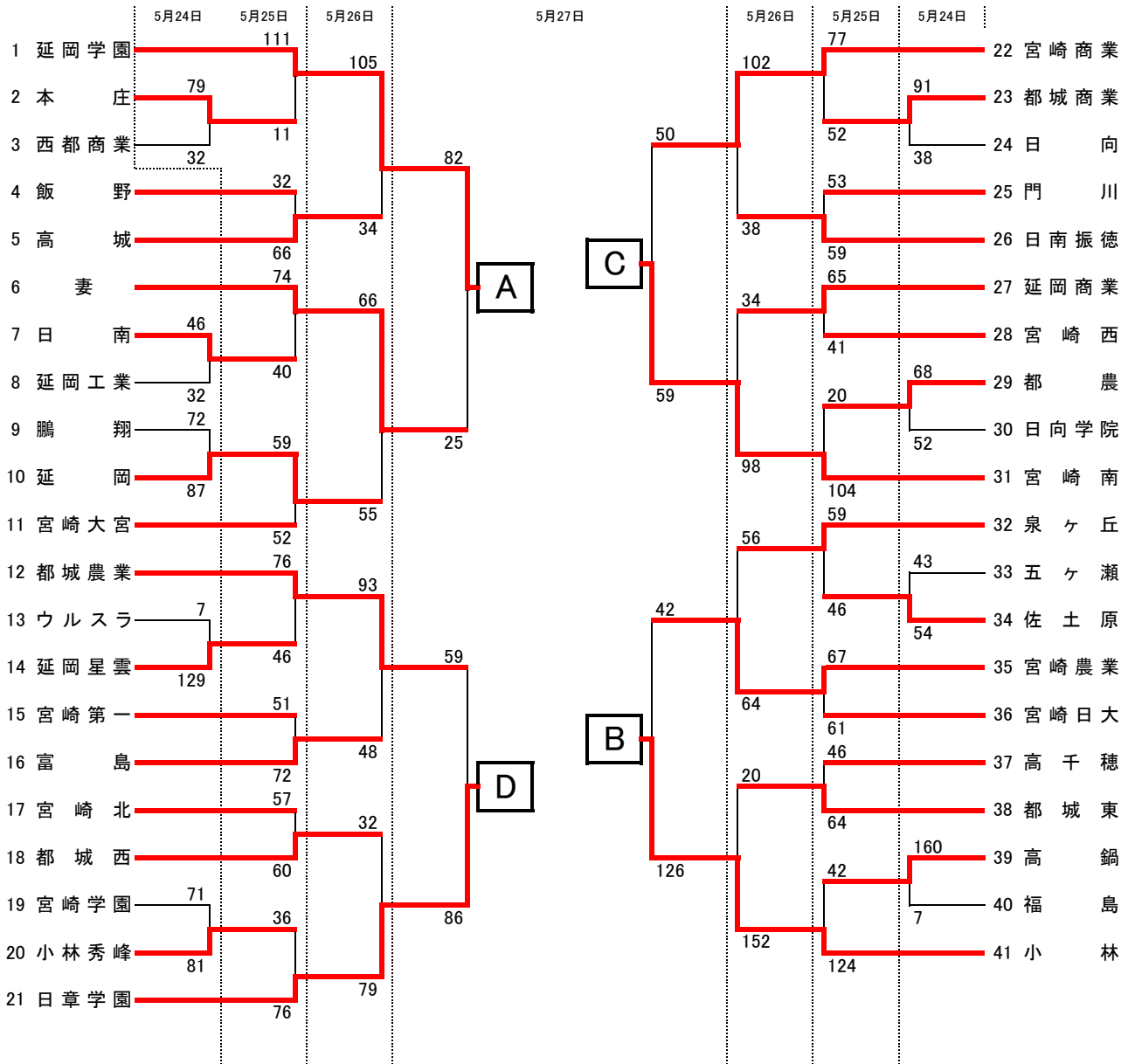

最終結果

優勝
準優勝
3位
4位

高等学校
高等学校
高等学校
高等学校

平成26年度 宮崎県高等学校総合体育大会・バスケットボール競技 大会結果(女子詳細)

◎女子試合結果【5月24日(土)】

D2 都 商 91	$\begin{bmatrix} 25 & 14 \\ 25 & 12 \\ 22 & 3 \\ 19 & 9 \end{bmatrix}$	38 日 向	F1 日 南 46	$\begin{bmatrix} 12 & 3 \\ 14 & 4 \\ 9 & 11 \\ 11 & 14 \end{bmatrix}$	32 延岡工	E2 五ヶ瀬 43	$\begin{bmatrix} 13 & 8 \\ 8 & 9 \\ 8 & 22 \\ 14 & 15 \end{bmatrix}$	54 佐土原
F2 鵬 翔 72	$\begin{bmatrix} 12 & 18 \\ 28 & 20 \\ 12 & 30 \\ 20 & 19 \end{bmatrix}$	87 延 岡	G2 ウルスラ 7	$\begin{bmatrix} 0 & 40 \\ 0 & 21 \\ 2 & 28 \\ 5 & 40 \end{bmatrix}$	129 星 雲	H2 宮 学 71	$\begin{bmatrix} 19 & 25 \\ 16 & 17 \\ 15 & 21 \\ 21 & 18 \end{bmatrix}$	81 秀 峰
K2 高 鍋 160	$\begin{bmatrix} 43 & 1 \\ 33 & 0 \\ 42 & 4 \\ 42 & 2 \end{bmatrix}$	7 福 島	M2 都 農 68	$\begin{bmatrix} 10 & 12 \\ 24 & 15 \\ 15 & 8 \\ 19 & 17 \end{bmatrix}$	52 日向学			

◎女子試合結果【5月25日(日)】

C2 門 川 53	$\begin{bmatrix} 12 & 15 \\ 9 & 24 \\ 22 & 12 \\ 10 & 8 \end{bmatrix}$	59 振 徳	D2 都 農 20	$\begin{bmatrix} 8 & 20 \\ 0 & 22 \\ 2 & 34 \\ 10 & 28 \end{bmatrix}$	104 宮 南	C4 延 岡 59	$\begin{bmatrix} 16 & 14 \\ 10 & 10 \\ 17 & 12 \\ 16 & 16 \end{bmatrix}$	52 大 宮
D4 秀 峰 36	$\begin{bmatrix} 12 & 15 \\ 4 & 21 \\ 7 & 26 \\ 13 & 14 \end{bmatrix}$	76 日 章	E1 宮 北 57	$\begin{bmatrix} 14 & 18 \\ 16 & 13 \\ 15 & 16 \\ 12 & 13 \end{bmatrix}$	60 都城西	F3 飯 野 32	$\begin{bmatrix} 3 & 17 \\ 4 & 18 \\ 7 & 19 \\ 18 & 12 \end{bmatrix}$	66 高 城
E4 泉ヶ丘 59	$\begin{bmatrix} 19 & 10 \\ 9 & 6 \\ 19 & 8 \\ 12 & 22 \end{bmatrix}$	46 佐土原	G1 宮 農 67	$\begin{bmatrix} 25 & 10 \\ 5 & 17 \\ 26 & 16 \\ 11 & 18 \end{bmatrix}$	61 日 大	G2 高 鍋 42	$\begin{bmatrix} 4 & 31 \\ 11 & 35 \\ 9 & 33 \\ 18 & 25 \end{bmatrix}$	124 小 林
H2 妻 74	$\begin{bmatrix} 28 & 0 \\ 20 & 12 \\ 12 & 15 \\ 14 & 13 \end{bmatrix}$	40 日 南	H3 都城農 76	$\begin{bmatrix} 16 & 12 \\ 19 & 11 \\ 6 & 17 \\ 35 & 6 \end{bmatrix}$	46 星 雲	G5 第 一 51	$\begin{bmatrix} 9 & 13 \\ 16 & 22 \\ 16 & 17 \\ 10 & 20 \end{bmatrix}$	72 富 島
I1 本 庄 79	$\begin{bmatrix} 18 & 8 \\ 19 & 11 \\ 16 & 11 \\ 26 & 2 \end{bmatrix}$	32 西都商	J2 高千穂 46	$\begin{bmatrix} 7 & 11 \\ 13 & 17 \\ 11 & 23 \\ 15 & 13 \end{bmatrix}$	64 都城東	I3 宮 商 77	$\begin{bmatrix} 18 & 12 \\ 26 & 8 \\ 17 & 12 \\ 16 & 20 \end{bmatrix}$	52 都 商
I4 延 学 111	$\begin{bmatrix} 36 & 0 \\ 27 & 2 \\ 32 & 4 \\ 16 & 5 \end{bmatrix}$	11 本 庄	I4 延 商 65	$\begin{bmatrix} 13 & 11 \\ 16 & 10 \\ 17 & 9 \\ 19 & 11 \end{bmatrix}$	41 宮 西			

◎女子試合結果【5月26日(月)】

E1 延学 105	$\begin{bmatrix} 30 & 6 \\ 25 & 2 \\ 32 & 11 \\ 18 & 15 \end{bmatrix}$	34 高城	F1 妻 66	$\begin{bmatrix} 10 & 5 \\ 25 & 15 \\ 16 & 17 \\ 15 & 18 \end{bmatrix}$	55 延岡	E2 都城東 20	$\begin{bmatrix} 4 & 33 \\ 9 & 40 \\ 2 & 40 \\ 5 & 39 \end{bmatrix}$	152 小林
--------------	--	-------	------------	---	-------	--------------	--	--------

F2 泉ヶ丘 56	$\begin{bmatrix} 13 & 11 \\ 2 & 24 \\ 20 & 16 \\ 21 & 13 \end{bmatrix}$	64 宮農	E3 宮商 102	$\begin{bmatrix} 29 & 7 \\ 21 & 12 \\ 27 & 9 \\ 25 & 10 \end{bmatrix}$	38 振徳	F3 延商 34	$\begin{bmatrix} 2 & 30 \\ 3 & 25 \\ 11 & 23 \\ 18 & 20 \end{bmatrix}$	98 宮南
--------------	---	-------	--------------	--	-------	-------------	--	-------

E4 都城西 32	$\begin{bmatrix} 5 & 24 \\ 6 & 13 \\ 8 & 20 \\ 13 & 22 \end{bmatrix}$	79 日章	F4 都城農 93	$\begin{bmatrix} 17 & 13 \\ 29 & 8 \\ 32 & 16 \\ 15 & 11 \end{bmatrix}$	48 富島
--------------	---	-------	--------------	---	-------

◎女子試合結果【5月27日(火)】

C1 延学 82	$\begin{bmatrix} 24 & 5 \\ 18 & 11 \\ 24 & 2 \\ 16 & 7 \end{bmatrix}$	25 妻	D1 宮商 50	$\begin{bmatrix} 19 & 14 \\ 8 & 11 \\ 15 & 12 \\ 8 & 22 \end{bmatrix}$	59 宮南	C2 宮農 42	$\begin{bmatrix} 12 & 33 \\ 9 & 32 \\ 8 & 27 \\ 13 & 34 \end{bmatrix}$	126 小林
-------------	---	------	-------------	--	-------	-------------	--	--------

D2 都城農 59	$\begin{bmatrix} 11 & 24 \\ 8 & 20 \\ 15 & 25 \\ 25 & 17 \end{bmatrix}$	86 日章	C3 延学 76	$\begin{bmatrix} 24 & 13 \\ 18 & 14 \\ 23 & 14 \\ 11 & 9 \end{bmatrix}$	50 宮南	C4 日章 53	$\begin{bmatrix} 8 & 17 \\ 13 & 26 \\ 11 & 27 \\ 21 & 19 \end{bmatrix}$	89 小林
--------------	---	-------	-------------	---	-------	-------------	---	-------